

DTP13E -	
Créado el	14/04/2023
Modificado el	
Índice	1

<b>Ref.</b>	<b>2020</b>
<b>Nomb</b>	<b>Pistola de aire caliente</b>

<b>Producto</b>	<b>Pistola aire caliente electrica</b>
<b>: Oficio :</b>	<b>electricidad - retracción</b>
<b>Énergía :</b>	

### Datos técnicos

Sector de tensión nominal: 110V / 230V  
Potencia: 1600 W  
Clase de protección: II / (doble aislamiento)  
Temperatura de calentamiento: ≤ 600 °C  
Respuesta de frecuencia: 50 Hz - 60 Hz  
Nivel de emisión de ruido: < 67dBA  
Cable de alimentación: 3 m  
2 años de garantía  
Certificado: CE - RoHS  
Peso : 1.330 kg con câble

### Imagen



**Ref. 2020 :** Producto vendido en maletín sin accesorios

### Aplicacion

- Soldadura de materiales plásticos termoplásticos
  - Contracción de tubos retráctiles y láminas de embalaje.
  - Calentamiento para deformar productos termoplásticos semiacabados.
  - Secado de superficies mojadas
  - Descongelar tuberías congeladas
  - Eliminación de lacas y pinturas a base de resinas artificiales.
  - Activación y disolución de colas y adhesivos de fusión sin disolventes
  - Técnica de adición industrial
  - Procesos de calentamiento y secado de todo tipo.
  - Activación y disolución de colas y adhesivos de fusión sin disolventes
  - Retracción y soldadura de láminas de embalaje y piezas moldeadas
  - Separación y fusión de hilos y tejidos sintéticos.
  - Esterilización de materiales de embalaje.
  - Eliminación de rebabas de prensa de inyección.
- Material plástico y lustración de superficies plásticas.

**Ref. 2023:** Producto vendido en maletín con 2 boquillas Ref. 20102-20104

### composición

1. Tubo del elemento calefactor
2. Soporte de goma
3. Empunadura
4. Tubería de conexión a la red
5. Interruptor de red
6. Potenciómetro de ajuste de temperatura

### Accesorios vendidos por separado

- Réf. 20102 : boquilla plana de 40 mm  
Réf. 20104 : boquilla plana de 40 mm  
Réf. 20105 : Resistencia 230 V/ 1600 W

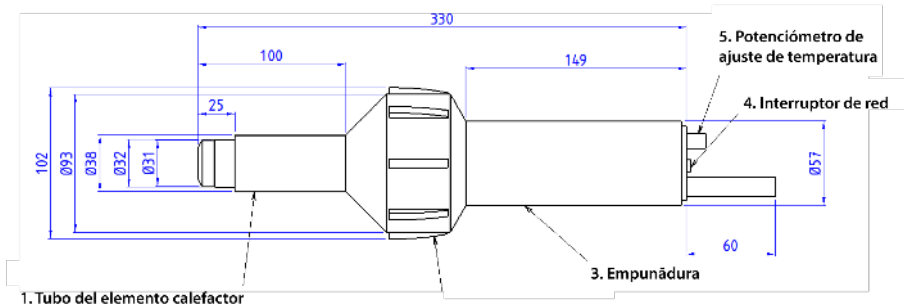
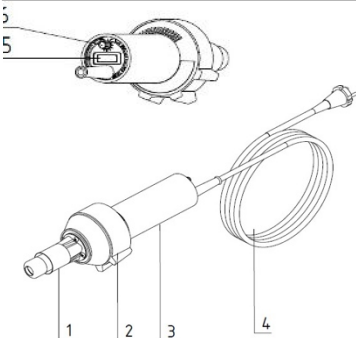

**IMPORTANTE: Consultar la noticia de empleo antes de utilización**

GUILBERT EXPRESS se reserva el derecho de modificar las características de productos sin preaviso. Fotos no contractuales.